

A man in a black jacket and grey hoodie is sitting on a black Italika FT200 motorcycle. He is smiling and looking towards the camera. The motorcycle is parked on a city street with modern buildings and tall cypress trees in the background. The scene is set against a blue gradient background that transitions from the top right to the bottom left.

 **ITALIKA**®

***FT200***

Manual de Usuario

**PRODUCTIVIDAD  
Y RESISTENCIA**

# SI TU *FT200* NO ARRANCA DEBES



## IMPORTANTE

- 1.- Revisar el nivel de combustible. Ver página 18.
- 2.- Revisar que el interruptor cortacorriente se encuentre en posición ON\*.
- 3.- Colocar la llave en el interruptor de encendido y girarla a la posición ON. Ver página 13.
- 4.- Colocar el ahogador en posición de abierto\*.
- 5.- Oprimir la palanca del freno delantero y/o trasero al encender el motor\*.
- 6.- Oprimir la palanca del embrague y/o verificar que el pedal de cambio de velocidades esté en punto neutro al encender el motor\*.
- 7.- Si no da marcha el motor, enciende la *FT200* con el pedal de arranque\*.

\*En los casos que aplique.

Si después de realizar estos procedimientos tu *FT200* no arranca, acude a tu Centro de Servicio más cercano.

---

## ESTIMADO USUARIO,

Gracias por tu confianza al haber elegido una *FT200*.

Tu nueva *FT200* cuenta con un motor de 4 tiempos de 205 cc y encendido electrónico, que le permite un gran desempeño con bajo consumo de gasolina.

Esperamos que cumpla con tus expectativas, te enviamos los mejores deseos y que disfrutes tu nueva *FT200*.

# ÍNDICE

<b>PUNTOS IMPORTANTES</b> -----	3	• BATERÍA-----	28
<b>ANTES DE EMPEZAR</b> -----	4	• CAMBIO DEL FUSIBLE-----	28
<b>YO SÍ CUIDO MI <i>FT200</i></b> -----	5	• LLANTAS-----	29
<b>DERECHOS DEL CLIENTE</b> -----	6	<b>SERVICIOS DE MANTENIMIENTO</b> -----	31
<b>OBLIGACIONES DEL CLIENTE</b> -----	7	<b>REVISIÓN ANTES DE MANEJAR</b> -----	32
<b>ASENTAMIENTO DEL MOTOR</b> -----	8	<b>INSTRUCCIONES DE MANEJO</b> -----	33
<b>UBICACIÓN DE PARTES</b> -----	9	• ENCENDER EL MOTOR-----	33
• VISTA SUPERIOR DELANTERA-----	9	• ENCENDER EL MOTOR CON PEDAL DE ARRANQUE-----	34
• CONTROLES DEL MANDO DERECHO-----	10	• APAGAR EL MOTOR-----	34
• CONTROLES DEL MANDO IZQUIERDO-----	11	• MOTOR AHOGADO-----	34
• INTERRUPTOR DE ENCENDIDO Y BLOQUEO-----	13	• BLOQUEAR LA DIRECCIÓN-----	35
• CONEXIÓN USB-----	13	• CAMBIO DE VELOCIDADES-----	35
• LADO IZQUIERDO-----	14	<b>CUIDADOS DE LA <i>FT200</i></b> -----	37
• PARADOR LATERAL Y CENTRAL-----	15	• LAVADO-----	37
• VÁLVULA DE COMBUSTIBLE-----	16	• CUIDADO DE LA PINTURA-----	37
• LADO DERECHO-----	17	• CUIDADO DEL ASIENTO-----	38
• TABLERO DE INSTRUMENTOS-----	18	<b>ALMACENAMIENTO</b> -----	39
• NÚMERO DE IDENTIFICACIÓN VEHICULAR (NIV)-----	19	• VOLVER A USAR-----	39
• NÚMERO DEL MOTOR-----	19	<b>SEGURIDAD EN LA CONDUCCIÓN</b> -----	40
<b>REVISIONES PERIÓDICAS</b> -----	20	• EQUIPO DE PROTECCIÓN-----	40
• AGREGAR GASOLINA-----	20	• CARGA DE PASAJEROS O MERCANCÍA-----	40
• NIVEL DE ACEITE DEL MOTOR-----	20	• CONDICIONES DEL CAMINO-----	41
• CAMBIO DE ACEITE DEL MOTOR-----	21	• DÍAS LLUVIOSOS-----	41
• LIMPIEZA DE BUJÍA-----	22	• MODIFICACIÓN DEL DISEÑO-----	41
• FILTRO DE AIRE-----	22	• CONDUCCIÓN Y ALCOHOL-----	41
• AJUSTE DEL PUÑO DEL ACCELERADOR-----	23	• RECOMENDACIONES DE CONDUCCIÓN-----	41
• AJUSTE DE LA PALANCA DEL EMBRAGUE-----	24	• POSTURA PARA EL MANEJO-----	42
• DESGASTE DEL FRENO DELANTERO-----	25	• CUIDADOS PARA EVITAR ROBO-----	42
• DESGASTE DEL FRENO TRASERO-----	25	<b>DATOS TÉCNICOS</b> -----	43
• AJUSTE DEL PEDAL DEL FRENO TRASERO-----	25	<b>TABLA DE TORQUES</b> -----	45
• NIVEL DEL LÍQUIDO DEL FRENO DELANTERO-----	26	<b>EQUIVALENCIAS</b> -----	46
• COMPLETAR EL NIVEL DEL LÍQUIDO DEL FRENO DELANTERO-----	26		
• CADENA DE TRANSMISIÓN-----	27		

Las palabras **ATENCIÓN**, **NOTA** E **IMPORTANTE** se refieren a información relevante, por lo que debes revisarlas con cuidado.



Indica que la seguridad del conductor y/o del pasajero está en peligro. El ignorar esta información puede ocasionarles lesiones graves.



Se refiere a procedimientos y precauciones especiales que se deben seguir para evitar daños a tu *FT200*. Además, hacen que el mantenimiento sea más fácil y las instrucciones más claras.



Estamos creciendo y ahora nuestros modelos se venden en México, Guatemala y Honduras. Para un mejor entendimiento de este manual, se ha agregado una tabla con los términos impresos y su equivalencia para cada uno de los países antes mencionados. Ver página 46.

Para evitar contratiempos, antes de utilizar tu *FT200*, revisa que todas sus partes y componentes estén en perfectas condiciones.



Los textos precedidos por este símbolo contienen información de cómo cuidar nuestro ambiente.

## ANTES DE EMPEZAR

---



Este manual contiene información importante acerca del manejo de tu *FT200*, además de consejos para su cuidado e información relevante para tu seguridad, por lo que te recomendamos leerlo atentamente antes de empezar a utilizar tu *FT200*.



- El presente manual es un componente más de tu *FT200*, en caso de venderla, favor de entregarlo al nuevo propietario para que conozca todas sus características, tanto de funcionamiento como de mantenimiento.
- Para conservar la calidad de tu *FT200* y evitar daños, accidentes o gastos innecesarios, visita tu Centro de Servicio. Busca la dirección del Centro de Servicio en la página oficial que corresponda a tu país.
- **El contenido textual, gráfico, fotos y videos exhibidos de nuestras motos, refacciones y accesorios, son ilustrativos y no representan necesariamente con exactitud al producto, así como están sujetos a errores gramaticales, ortográficos o fallas de impresión, por lo que no generan obligación alguna. Los valores de consumo y desempeño publicados están sujetos a variación de acuerdo a los hábitos de manejo o uso, por lo que el producto final ofrecido en Puntos de Venta autorizados, puede diferir del que aquí se expone.**
- Todos los derechos sobre este manual, se encuentran protegidos por las leyes mexicanas e internacionales, por lo que queda prohibida la copia, reproducción, adaptación, modificación, distribución o comercialización, total o parcial, por cualquier medio y forma, sin la previa autorización por escrito de Comercializadora de Motocicletas de Calidad, S. A. de C.V.

# Yo sí cuido mi *FT200*

## NOTA

- Ahora que ya tienes tu nueva *FT200*, te recomendamos:
  - » Realizarle los servicios en tiempo y forma. Ver “Servicios de Mantenimiento”, página 31.
  - » Revisar de manera frecuente que funcione correctamente todo el sistema eléctrico (faro delantero, luz trasera, direccionales traseras/delanteras, claxon e interruptor de arranque eléctrico).
  - » No la repares tú mismo, ya que puedes romper o deteriorar los componentes.
  - » Revisar frecuentemente que no le falten piezas o que no estén rotas o raspadas.
  - » Reemplazar las piezas dañadas inmediatamente, no esperes a que se dañen más.
  - » Durante el uso de tu *FT200*, inspeccionar que el asiento esté en buenas condiciones.
  - » Siempre utilizar refacciones originales para que tu *FT200* esté en perfectas condiciones.
    - Para comprar refacciones debes ingresar a la página oficial que corresponda a tu país.
  - » Contamos con más de 1,000 Centros de Servicio siempre cerca de ti en México, Guatemala y Honduras, lo que nos permite:
    - Atender tus necesidades.
    - Asegurar que tu *FT200* se mantenga en buenas condiciones.

## DERECHOS DEL CLIENTE

---

- La Garantía es el derecho que tienes a que se te reconozcan los defectos de fabricación presentes en tu *FT200*. Este derecho se otorga a través de la Red de Centros de Servicio, siempre y cuando se cumpla con los términos y condiciones establecidos en la Póliza de Garantía.
  - » La Garantía es válida solo si se han realizado los servicios (ver “Servicios de Mantenimiento”, página 31) en el tiempo y kilometraje indicados y en los Centros de Servicio. No realizar los servicios preventivos anula la Garantía sin responsabilidad para Comercializadora de Motocicletas de Calidad, S. A. de C.V.
  - » La Garantía es válida solo si se ha cumplido satisfactoriamente con los términos y condiciones de asentamiento del motor. Ver “Asentamiento del Motor”, página 8.
  - » Para hacer válida la Garantía debes presentarte en el Centro de Servicio de tu elección con la *FT200* y la Póliza de Garantía para que se le realice el diagnóstico necesario y se levante el reporte correspondiente.
- Puedes consultar la dirección del Centro de Servicio más cercano en la página oficial que corresponda a tu país.
- Si tienes alguna duda, comunícate con nosotros:



ItalikaOficial      
italika.mx ☎ 800 4825452

ItalikaGuatemala   
italika.com.gt  
PBX 2306 7500

ItalikaHonduras   
italika.com.hn  
800 2791 9392

## OBLIGACIONES DEL CLIENTE

- Como propietario tienes la obligación de presentar tu *FT200* en el Centro de Servicio de tu elección para que le realicen los servicios de mantenimiento y de esta forma CONSERVAR LA GARANTÍA.

### EVITA PROBLEMAS EN TU *FT200*, NO ESPERES A QUE FALLE, LOS SERVICIOS SON PREVENTIVOS.

- No realizar modificación alguna a la *FT200* sin previa autorización por escrito de Comercializadora de Motocicletas de Calidad, S. A. de C.V.
- Cumplir satisfactoriamente con los términos y condiciones de asentamiento del motor.
- Revisar y/o ajustar los componentes de desgaste natural antes de encender la *FT200* (nivel de aceite en el motor, presión del aire de las llantas, holgura de la cadena y el desgaste de los frenos)\*.
- Cumplir con el proceso de emplacamiento ante las autoridades correspondientes.
- Obedecer el reglamento de tránsito local.
- Evitar cargar la *FT200* con más de 150 kg (330 lbs).
- No manejar la *FT200* si se ha ingerido alcohol o drogas.
-  **SIEMPRE UTILIZAR CASCO QUE CUMPLA CON LA NORMA DE SEGURIDAD DOT (DEPARTMENT OF TRANSPORTATION, POR SUS SIGLAS EN INGLÉS)\*\*, GUANTES Y ROPA BRILLANTE DE MATERIAL GRUESO.**

\* En los casos que aplique.

\*\* Al usar casco con DOT se reduce el riesgo de lesiones en la cabeza en un accidente. Te recomendamos usar casco completo, ya que está hecho de una sola pieza, además de que aísla más el ruido y el aire. ¡CUIDA TU VIDA!

## ASENTAMIENTO DEL MOTOR

---



NOTA

- LA GARANTÍA es válida solo si se ha cumplido satisfactoriamente con los términos y condiciones de Asentamiento del Motor. **¡CUIDA TU *FT200*!**

Los primeros 3,000 km son el período de asentamiento del motor. Durante el asentamiento debes poner atención a los siguientes puntos:

1. Evitar cargar la *FT200* con más de 150 kg (330 lbs), conductor y pasajero.
2. Evitar subir pendientes que rebasen los 12 grados de inclinación.
3. Acelerar suavemente y no dar más de 1/2 carrera al acelerador.
4. No recorrer distancias continuas de más de 50 km (31 millas).
5. Calentar el motor entre 1 y 3 minutos.
6. No sobrepasar una velocidad de 40 a 50 km/h (24.8 a 31 millas/h).
7. Revisar frecuentemente que el nivel de aceite del motor sea el correcto. Ver "Nivel de Aceite del Motor", página 20.
8. Lubricar la cadena de transmisión cada mes, o cuando sea necesario. Ver "Cadena de Transmisión", página 27.
9. Hacer los servicios de mantenimiento descritos en la Póliza de Garantía. Ver "Servicios de Mantenimiento", página 31.

### VISTA SUPERIOR DELANTERA

- (A) Tablero de instrumentos
- (B) Contenedor del líquido del freno delantero
- (C) Espejo lateral derecho
- (D) Mando derecho
- (E) Tapón del tanque de combustible
- (F) Mando izquierdo
- (G) Espejo lateral izquierdo
- (H) Conexión USB
- (I) Portacelular

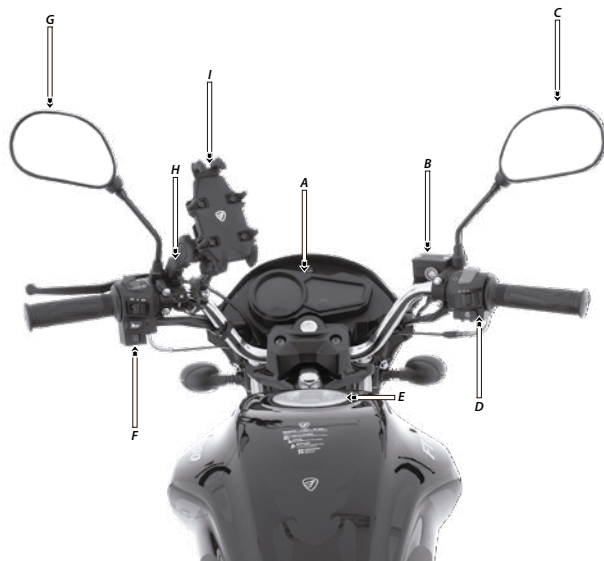

# UBICACIÓN DE PARTES

## CONTROLES DEL MANDO DERECHO

En el mando derecho se ubican los siguientes controles:



Imagen 1. Mando derecho.

### Palanca del freno delantero

La palanca del freno delantero es el componente mecánico que te permite disminuir la velocidad y/o detener la *FT200*. Al oprimir esta palanca se enciende la luz del freno (stop).

### Puño del acelerador

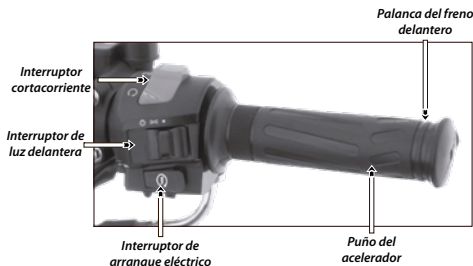
El acelerador es el componente mecánico que te permite controlar la velocidad a la cual viaja la *FT200*. La manija del acelerador gira en sentido contrario a las manecillas del reloj.

### Interruptor de arranque eléctrico

Este interruptor está ubicado abajo del interruptor de luz delantera. Su función es dar marcha al motor.

## Interruptor de luz delantera

El interruptor de luz delantera tiene 3 posiciones:



Imagen 2. Interruptor de luz delantera.

### ● Iluminación apagada

Cuando el interruptor se encuentra en esta posición, todas las luces de la *FT200* se apagan.

### Luz de posición

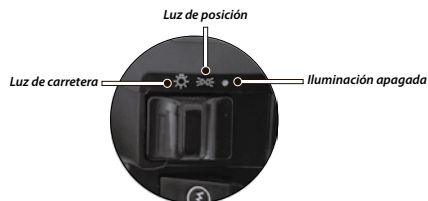
Cuando el interruptor se encuentra en esta posición, la luz trasera, cuartos y el tablero de controles se encienden.

### Luz de carretera

Cuando el interruptor se encuentra en esta posición, la luz del faro principal se enciende.

### Interruptor cortacorriente

El interruptor cortacorriente tiene 2 funciones:



Imagen 3. Interruptor cortacorriente.

## ✖ No conectado

Cuando el interruptor cortacorriente se encuentra en esta posición, la **FT200** no se puede encender.

## ⤵ Permitir el paso de corriente

Cuando el interruptor cortacorriente se encuentra en esta posición, permite el paso de corriente eléctrica a todos los componentes de la **FT200**.

## CONTROLES DEL MANDO IZQUIERDO

En el mando izquierdo se ubican los siguientes controles:



Imagen 4. Mando izquierdo.

## 🚮 Palanca del embrague

La palanca del embrague es el componente mecánico que te permite cambiar las velocidades sin forzar el motor.

## ☞ Claxon óptico

Cuando el interruptor de encendido se encuentra en  al oprimir el botón, se prende la luz alta.

## 🚮 Ahogador

El ahogador bloquea el paso de aire en la mezcla de combustible que llega al motor. Tiene 2 posiciones:



Posición de cerrado



Posición de abierto

Imagen 5. Ahogador.

## Posición de cerrado

Cuando el ahogador se encuentra en esta posición, el motor se puede operar normalmente.

## Posición de abierto

Si el motor está frío y/o en el primer arranque, coloca el ahogador en esta posición.

## UBICACIÓN DE PARTES

### Interruptor de cambio de luz

El interruptor de cambio de luz tiene 2 posiciones que son:



Imagen 6. Interruptor de cambio de luz.

#### Luz alta

Cuando el interruptor se encuentra en esta posición, la luz delantera se encuentra en estado de iluminación lejana.

#### Luz baja

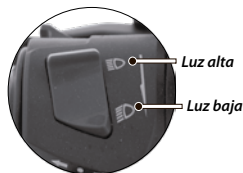
Cuando el interruptor se encuentra en esta posición, la luz delantera se encuentra en estado de iluminación cercana.

### Interruptor de direccionales

El interruptor de direccionales tiene 3 posiciones que son:



Imagen 7. Interruptor de direccionales.

#### Direccional derecha

Cuando mueves el interruptor de direccionales a esta posición, las luces direccionales delantera y trasera del lado derecho encienden de forma intermitente.

#### Direccional izquierda

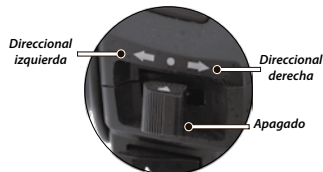
Cuando mueves el interruptor de direccionales a esta posición, las luces direccionales delantera y trasera del lado izquierdo encienden de forma intermitente.

#### Apagado

Para apagar tanto la luz direccional izquierda como la derecha, sólo debes oprimir el interruptor de direccionales.

### Claxon

El botón del claxon está ubicado abajo del interruptor de direccionales. Cuando el interruptor de encendido se encuentra en  al oprimir el botón del claxon, éste emite un sonido.

### Interruptor de intermitentes

Cuando se acciona el interruptor de intermitentes, tanto la luz direccional derecha como la luz direccional izquierda encienden de forma intermitente, indicando que la **FT200** circula a baja velocidad o se encuentra estacionada sobre la vía pública o de tránsito.

### INTERRUPTOR DE ENCENDIDO Y BLOQUEO

El interruptor de encendido y bloqueo tiene 3 funciones:



Imagen 8. Interruptor de encendido y bloqueo.

#### Encender la **FT200**

Cuando la llave se encuentra en esta posición, se conectan todos los circuitos y la **FT200** se puede encender. La llave no se puede retirar del interruptor.

#### Apagar la **FT200**

Cuando la llave se encuentra en esta posición, se desconectan todos los circuitos y se apaga el motor. La llave se puede retirar del interruptor.

#### Bloquear la dirección

Cuando la llave se encuentra en esta posición, el sistema bloquea la dirección por medio del interruptor de encendido y bloqueo. La llave se puede retirar del interruptor.

### CONEXIÓN USB

Tu **FT200** cuenta con una toma de corriente en formato USB que te permitirá cargar tu teléfono. Para utilizar la conexión USB debes:

1. Encender tu **FT200** o colocar la llave en el interruptor de encendido y bloqueo, y girarla a la posición .
2. Mover la tapa del protector del conector del USB.
3. Conectar el cable del cargador al conector USB.



Imagen 9. Conexión USB.

#### ATENCIÓN

- Nunca utilices tu teléfono celular mientras conduces la **FT200**, evita distracciones para evitar accidentes.
- Si conectas tu teléfono celular sin encender la **FT200**, la batería se descargará y reducirás su vida útil.
- En caso de que se descargue tu batería, acude al Centro de Servicio más cercano para que le realicen la recarga. Nunca le pases corriente a la batería con un automóvil, podrías generar daños irreversibles a tu **FT200**.

# UBICACIÓN DE PARTES

## LADO IZQUIERDO

- (A) Luz direccional delantera
- (B) Faro delantero
- (C) Válvula de combustible
- (D) Luz direccional trasera
- (E) Cadena de transmisión
- (F) Parador lateral
- (G) Parador central
- (H) Pedal de cambio de velocidades



### PARADOR LATERAL Y CENTRAL

El parador es el componente mecánico que permite mantener la **FT200** en posición horizontal cuando no está en uso. La **FT200** cuenta con 2 paradores: el lateral y el central. Cuando estacionas la **FT200** por períodos largos se recomienda utilizar el central, y cuando son períodos cortos se recomienda utilizar el lateral. El uso del parador también depende de la superficie donde estacionas la **FT200**.



Imagen 10. Parador lateral y central.

#### ¡ IMPORTANTE

- La función del parador central es permitir estacionar tu motocicleta en lugares más estrechos donde el parador lateral no es una opción.
- Por razones de seguridad, no debes sentarte sobre la **FT200** si está colocado el parador central.
- El parador central permite hacer una inspección de manera más fácil, tal como limpieza y/o lubricación de cadena y facilita desmontar cualquiera de las dos llantas para realizar alguna reparación.

- Periódicamente se debe comprobar el funcionamiento del parador central.
- Si detienes la **FT200** en una pendiente, sitúala en dirección “cuesta arriba” y engrana la primera marcha antes de colocar el parador central.
- Mientras el parador central se encuentra colocado, es importante no balancear la motocicleta para evitar accidentes por retracción del parador.
- Para colocar el parador central debes:
  1. Apagar el motor.
  2. Asegurarte que la dirección no esté bloqueada.
  3. Colocar la mano izquierda en el mando izquierdo.
  4. Con la mano derecha sostener la parrilla posterior o posamanos posterior.
  5. Apoyar un pie sobre la espiga del parador central, y empujar la espiga hacia abajo hasta que los dos patines toquen el suelo.
  6. Subirte con todo el peso sobre la espiga del parador central.
  7. Tirar de la motocicleta hacia atrás para subirla al parador central

1. Buje principal
2. Tope de activación
3. Tope de reposo
4. Pin para resorte
5. Espiga (activador)
6. Patines

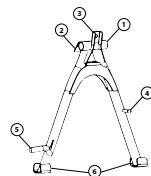

## UBICACIÓN DE PARTES



### VÁLVULA DE COMBUSTIBLE

La válvula de combustible tiene 3 funciones que son:



Imagen 11. Válvula de combustible.

#### ☞ Permitir el paso de gasolina al carburador

Cuando la válvula de combustible se encuentra en esta posición, la gasolina fluye desde el tanque principal al carburador.

#### ● Bloquear el paso de gasolina

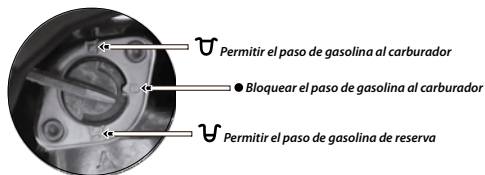
Cuando la válvula de combustible se encuentra en esta posición, la gasolina no fluye del tanque al carburador. La válvula debe estar en esta posición cuando la *FT200* se encuentre estacionada por largos períodos.

#### ☞ Permitir el paso de gasolina de reserva

Cuando la válvula de combustible se encuentra en esta posición, la gasolina fluye desde el tanque de reserva al carburador. Utiliza la gasolina de reserva después de que la gasolina del tanque principal se termine. Además, es un indicador que debes acudir de inmediato a cargar gasolina.

### LADO DERECHO

- (A) Asiento
- (B) Luz direccional delantera
- (C) Pedal del freno trasero
- (D) Pedal de arranque
- (E) Tuerca de ajuste del freno trasero
- (F) Silenciador/escape
- (G) Luz direccional trasera
- (H) Luz posterior



#### ATENCIÓN

- La gasolina quemada que sale por el silenciador/escape contiene monóxido de carbono, el cual es dañino para tu salud. Enciende siempre el motor en lugares abiertos.

# UBICACIÓN DE PARTES

## TABLERO DE INSTRUMENTOS

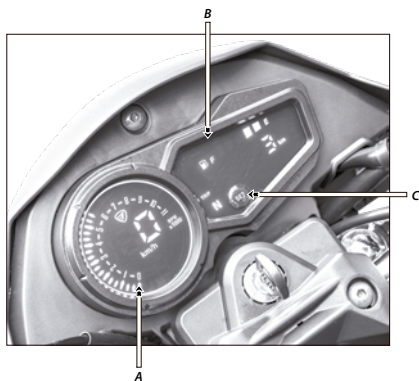

NOMBRE		FUNCIÓN
En esta pantalla se encuentran los siguientes indicadores:		
A	Velocímetro	Muestra la velocidad de conducción.
	Tacómetro	Indicar la velocidad del motor en rpm.
En esta pantalla se encuentran los siguientes indicadores:		
B	Indicador de posición	Indica la posición en la que se encuentra el pedal de velocidades.
	Indicador de direccionales	Indica la dirección a la cual el conductor desea dar vuelta.
	Indicador de luz alta	Indica cuando el faro delantero se encuentra encendido en posición de luz alta.
	Indicador de posición neutro	Se enciende cuando la palanca de velocidades está en neutro.
	Indicador de luz	Indica cuando las luces están encendidas.
	Odómetro o TRIP	Muestra el número de kilómetros totales y/o parciales recorridos por la <i>FT200</i> .
	Indicador de gasolina	Indica la cantidad de gasolina en el tanque de combustible.
C	Interruptor A	Interruptor de ajuste.

### NÚMERO DE IDENTIFICACIÓN VEHICULAR (NIV)

El NIV y el número del motor son:

- La única forma de identificar tu *FT200* en particular de otra del mismo modelo y tipo.
- Necesarios en el momento de tramitar las placas de tu *FT200*.
- En algunas ocasiones necesarios para solicitar refacciones.
- En caso de robo, son necesarios para que las autoridades puedan identificar tu *FT200*.

El NIV está formado por 17 dígitos y se encuentra grabado en la dirección.



Imagen 12. Número de Identificación Vehicular.

### NÚMERO DEL MOTOR

El número del motor se encuentra grabado en el lado inferior izquierdo del cuerpo del motor.

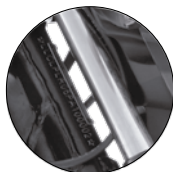

Imagen 13. Número del motor.

#### ⚠ ATENCIÓN

- Es un delito remover o manipular cualquiera de estos dos números.

#### ⚠ NOTA

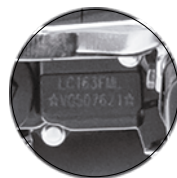
- Revisa que el NIV y el número del motor que vienen en tu factura coincidan con el NIV y el número del motor de tu *FT200*.
- El décimo dígito leído de izquierda a derecha del número de identificación vehicular, te indica el año modelo de la *FT200*. Ejemplo:

AÑO MODELO	CLAVE
2024	R
2025	S
2026	T

# REVISIONES PERIÓDICAS

## AGREGAR GASOLINA

 El tanque de combustible está ubicado adelante del asiento y tiene una **CAPACIDAD DE 19 LITROS**.

Para agregar gasolina al tanque de combustible debes:

1. Apagar el motor. Ver "Apagar el Motor", página 34.
2. Bajarte de la *FT200* y colocarla en el parador central.
3. Levantar el protector de la cerradura, introducir la llave en la cerradura del tapón de gasolina y girar la llave en el sentido de las manecillas del reloj.
4. Retirar el tapón y agregar gasolina sin sobrepasar la marca que se encuentra en el interior del cuello del tanque.
5. Colocar el tapón del tanque de combustible y retirar la llave.



Imagen 14. Agregar gasolina.

### NOTA

- Usar gasolina de 89 octanos o mayor. Esta gasolina produce pocas impurezas en la bujía de encendido y aumenta la vida útil del motor.

### ATENCIÓN

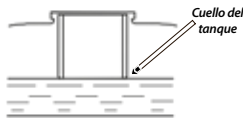
- La gasolina es altamente inflamable y explosiva. Para evitar accidentes debes:
  - Apagar el motor antes de agregar gasolina.
  - Agregar gasolina solo al aire libre.
  - Limpiar inmediatamente la gasolina que haya podido derramarse con un trapo húmedo para evitar daños a la *FT200*.
- Asegúrate que el tapón de gasolina esté colocado correctamente en su posición antes de conducir tu *FT200*.

## NIVEL DE ACEITE DEL MOTOR

Revisa el nivel de aceite todos los días antes de encender el motor de tu *FT200*. Para revisar el nivel de aceite debes:

1. Colocar la *FT200* en una superficie horizontal, no utilizar el parador lateral y no inclinarla.
2. Localizar la mirilla del aceite en el lado derecho del motor. Ver imagen 15.
3. Verificar que el nivel de aceite se encuentre entre la marca de máximo y mínimo, si está cercano a la marca de mínimo deberás agregar aceite sin sobrepasar la marca de máximo.



Imagen 15. Bayoneta del cárter.

### ⚠ ATENCIÓN

- Cuando utilices tu **FT200** bajo condiciones de mucho polvo, debes cambiar de inmediato el aceite del motor.

### CAMBIO DE ACEITE DEL MOTOR

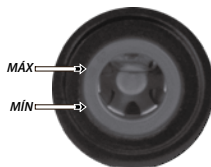
El aceite del motor debe cambiarse en cada uno de los servicios de mantenimiento. Para cambiar el aceite del motor debes:

1. Colocar la **FT200** en una superficie horizontal, utilizando el parador central.
2. Procurar que el motor esté caliente y/o tibio para que el aceite salga por completo.
3. Localizar el tapón del cárter en la parte inferior derecha de la **FT200**.
4. Aflojarlo en el sentido contrario a las manecillas del reloj y extraerlo.
5. Quitar el tornillo de drenado ubicado debajo del motor, girándolo en sentido contrario a las manecillas del reloj. Ver imagen 16.
6. Drenar el aceite en un recipiente por 5 minutos.

7. Colocar el tornillo de drenado, girarlo en el sentido de las manecillas del reloj y aplicar un par de apriete de 15 a 18 N-m (11 a 13 lbs.ft).
8. Poner 1.1 litro de aceite nuevo. Siempre agregar ACEITE ORIGINAL.
9. Colocar nuevamente el tapón del cárter y girarlo en el sentido de las manecillas del reloj.
10. Encender el motor en neutral por un período de 1 a 3 minutos.
11. Apagar el motor.
12. Verificar si el nivel de aceite es el adecuado.



Imagen 16. Ubicación del tornillo de drenado.

### ⚠ ATENCIÓN

- El aceite usado pierde sus propiedades de lubricación, enfriamiento, etc. Cambia el aceite de acuerdo a la tabla de mantenimiento de la **FT200**.

### ⚠ NOTA

- Para evitar lesiones a tu persona y/o daños a la **FT200**, te recomendamos acudir al Centro de Servicio más cercano para que se le realice el cambio de aceite.

## REVISIONES PERIÓDICAS

### NOTA ECOLÓGICA

- El aceite quemado es un desperdicio tóxico, recólectalo en un recipiente limpio y llévalo a un centro de recolección de aceite usado, o a un Centro de Servicio. **NO LO TIRES POR EL DRENAJE.**

### LIMPIEZA DE BUJÍA

Para un buen funcionamiento de tu *FT200*, la bujía debe estar calibrada, limpia y en buenas condiciones. Para limpiar la bujía debes:

1. Localizar el cable de la bujía en el lado derecho de la *FT200*. Ver imagen 17-A.
2. Desconectar el capuchón de la bujía.
3. Limpiar cualquier suciedad que exista alrededor de la base de la bujía.
4. Retirar la bujía con un dado de 18 mm, girando en sentido contrario a las manecillas del reloj.
5. Limpiar la bujía de sedimentos de carbón y de aceite.
6. Verificar la calibración de los electrodos de la bujía, la cual debe ser de 0.6 a 0.7 mm. Ver imagen 17-B.
7. Colocar la bujía, apretar previamente con la mano, después terminar de apretar con ayuda del dado 18 mm y aplicar un par de apriete de 15 a 18 N-m (11 a 13 lbs.ft).
8. Colocar el capuchón de la bujía.
9. Revisar que el capuchón sujete correctamente la bujía.



Imagen 17. Bujía.

### NOTA

- El procedimiento de retirar la bujía se debe realizar con el motor frío para evitar daños a la cabeza del motor.
- Te recomendamos acudir al Centro de Servicio más cercano para que se le realice la limpieza a la bujía.
- El procedimiento de retirar la bujía se debe realizar con el motor frío para evitar daños a la cabeza del motor.
- Si el electrodo de la bujía presenta erosión, sedimentación o la calibración no es la adecuada, acude a tu Centro de Servicio más cercano para que sea reemplazada.

### FILTRO DE AIRE

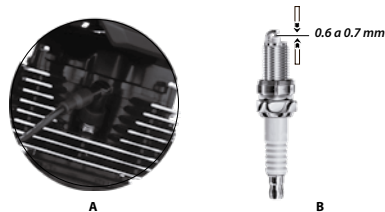
El filtro tiene la función de capturar todas las impurezas que existen en el aire para alargar la vida útil del motor, por lo que se debe cambiar o limpiar en cada servicio de mantenimiento. Ver "Servicios de Mantenimiento", página 31. Para retirar el filtro de aire debes:

1. Retirar la cubierta lateral derecha.
2. Desmontar la tapa del filtro.
3. Sacar el elemento del filtro.

4. Reemplazar el elemento del filtro.
5. Colocar el elemento en el filtro de aire.
6. Colocar la tapa del filtro.
7. Colocar la cubierta lateral derecha.



Imagen 18. Filtro de aire.

### NOTA

- Para evitar daños al filtro de aire o a la *FT200*, te recomendamos acudir al Centro de Servicio más cercano para que cambien o limpien el filtro de aire.
- No utilizar thinner o limpiadores inflamables para limpiar el elemento del filtro. Si el filtro es de tipo seco (papel), debes reemplazarlo por uno nuevo.
- El filtro de aire no se debe instalar roto, ya que permite el paso de polvo al motor reduciendo su vida útil en forma drástica.

### NOTA ECOLÓGICA

- Los filtros de aire usados son tóxicos y presentan un riesgo al medio ambiente si se desechan inadecuadamente, **NO** **LOSTIRES EN LA BASURA**, llévalos a un centro de recolección.

## AJUSTE DEL PUÑO DEL ACELERADOR

Para un buen funcionamiento del acelerador, es necesario revisar que el juego libre del puño del acelerador esté dentro de la especificación de 2 a 6 mm. Si no está dentro de la especificación debes:

1. Ubicar la tuerca y la contratuerca de ajuste del acelerador. Ver imagen 19.
2. Sujetar la tuerca con llave de 8 mm y aflojar la contratuerca con llave de 10 mm
3. Dar vuelta a la tuerca de ajuste para ponerla dentro de la especificación.
4. Revisar que el juego libre del acelerador esté dentro de la especificación, además que la rotación sea suave desde la posición de cerrado hasta la posición de abierto. Ver imagen 19.
5. Sujetar la tuerca con llave de 8 mm y apretar la contratuerca con una llave de 10 mm
6. Encender el motor para revisar que funcione correctamente. En caso de que el funcionamiento no sea el adecuado, repetir del paso 2 al 6.

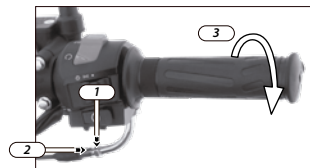

1. Tuerca.
2. Contratuerca.
3. Puño del acelerador (juego libre de 2 a 6 mm).

Imagen 19. Ajuste del puño del acelerador.

## REVISIONES PERIÓDICAS



### NOTA

- Si no puedes colocar el juego libre del puño del acelerador dentro de la especificación, acude a tu Centro de Servicio más cercano.

### AJUSTE DE LA PALANCA DEL EMBRAGUE

Para un buen funcionamiento del embrague, es necesario revisar que el juego libre del extremo de la palanca del embrague esté entre 10 y 20 mm. Para ajustar la palanca del embrague debes:

1. Ubicar la tuerca y el tornillo de la palanca del embrague.
2. Aflojar la tuerca con la mano.
3. Girar el tornillo a la izquierda y/o derecha. La carrera libre del extremo de la palanca del embrague debe estar entre 10 y 20 mm. Ver imagen 20.
4. Apretar el tornillo templador con la mano.



Imagen 20. Ajuste de la palanca del embrague.

Si la palanca del embrague necesita mayor ajuste debes:

1. Utilizar las tuercas del embrague ubicadas en la parte superior del motor. Ver imagen 21.
2. Aflojar la tuerca izquierda y/o derecha utilizando una llave 12 mm, dependiendo del ajuste que se requiera.
3. Apretar las tuercas ubicadas en la parte superior del motor.
4. Encender el motor para verificar que la palanca del embrague funcione correctamente. El motor debe responder adecuadamente y no perder potencia.

En caso de que no se facilite el cambio de velocidades, repetir del paso 2 al 8 hasta que te sientas cómodo con el cambio de velocidades.

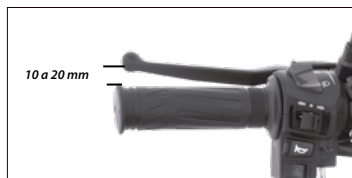

Imagen 21. Tuercas de ajuste.



### NOTA

- Si después de ajustar el embrague, éste presenta juego excesivo o dificultad para cambiar las velocidades, debes ajustarlo de nuevo o acude a tu Centro de Servicio más cercano para realizarle los ajustes necesarios.
- Al ajustar el embrague, debes evitar que la ranura de la palanca de la tuerca y del tornillo templador queden alineados, para evitar que el chicote se salga de su posición.

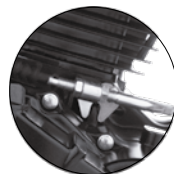
### DESGASTE DEL FRENO DELANTERO

Los frenos son elementos de seguridad personal y deben estar en buenas condiciones. Tu *FT200* cuenta con freno de disco hidráulico en la llanta delantera. Antes de conducir tu *FT200*, debes verificar el desgaste de las balatas de la siguiente forma:

1. Colocar la *FT200* en una superficie horizontal y en el parador central.
2. Revisar el nivel de desgaste de las balatas del freno delantero. Ver imagen 22.
3. Si el desgaste de las balatas es mayor al límite indicado, debes acudir a tu Centro de Servicio más cercano para realizar el cambio de balatas.



Imagen 22. Desgaste del freno delantero.



#### ⚠ ATENCIÓN

- No conduzcas de forma inmediata tu *FT200* después de cambiar las balatas del freno. Gira la rueda y revisa que rote libremente. Repite este proceso varias veces para permitir que el líquido de frenos circule normalmente.

### DESGASTE DEL FRENO TRASERO

La *FT200* cuenta con freno de tambor en la llanta trasera. Para el buen funcionamiento del freno, es necesario que revises el desgaste de las balatas de la siguiente forma:

1. Colocar la *FT200* en el parador central.
2. Oprimir el pedal del freno trasero.
3. Verificar que el indicador no alcance la línea de desgaste. Ver imagen 23.



Imagen 23. Indicador de desgaste del freno trasero.

#### ⚠ ATENCIÓN

- Si el indicador de desgaste alcanza la línea de desgaste, acude a tu Centro de Servicio para que realicen el cambio de las balatas.

### AJUSTE DEL PEDAL DEL FRENO TRASERO

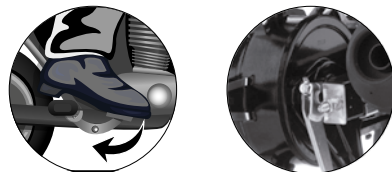
Para un buen funcionamiento del freno trasero, la carrera libre del pedal del freno trasero debe ser de 15 a 25 mm. Para ajustar la carrera debes realizar lo siguiente:

## REVISIONES PERIÓDICAS

1. Colocar la **FT200** en el parador central.
2. Ubicar la tuerca de ajuste en el lado derecho de la llanta trasera. Ver imagen 24-A.
3. Girar la tuerca a la derecha para reducir la carrera libre y a la izquierda para aumentarla.
4. Revisar que la carrera libre del pedal del freno esté dentro de la especificación. En caso de que la carrera libre no esté entre 15 y 25 mm, repite del paso 2 al 4. Ver imagen 24-B.



A

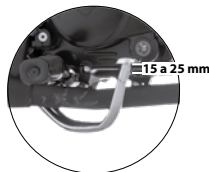

B

Imagen 24. Ajuste del pedal del freno trasero.

### ⚠ NOTA

- Si no puedes colocar la carrera libre del pedal del freno trasero, acude a tu Centro de Servicio más cercano.

### NIVEL DEL LÍQUIDO DEL FRENO DELANTERO

Para garantizar el buen funcionamiento del sistema del freno delantero, debes revisar el nivel del líquido y el estado físico de la manguera de presión.

Para revisar el nivel del líquido del freno debes:

1. Colocar la **FT200** de forma horizontal.
2. Revisar que el nivel del líquido del freno del contenedor no esté por debajo de la marca mínima. El nivel del líquido del freno siempre debe estar por arriba de la marca mínima del contenedor. Ver imagen 25.
3. Revisar que la manguera de presión esté libre de fisuras o no se encuentre afectada por corrosión.
4. Si la manguera de presión se encuentra dañada, acude a tu Centro de Servicio más cercano para realizar el cambio.



Imagen 25. Nivel del líquido del freno delantero.

### COMPLETAR EL NIVEL DEL LÍQUIDO DEL FRENO DELANTERO

Para completar el nivel del líquido del freno delantero debes:

1. Colocar la **FT200** en posición horizontal.
2. Retirar los dos tornillos de la tapa. Ver imagen 26.
3. Retirar la tapa y su membrana.
4. Llenar el recipiente hasta alcanzar la marca de máximo, utilizando líquido de frenos DOT 4.
5. Colocar la membrana, la tapa y apretar los tornillos.



Imagen 26. Completar el nivel del líquido de frenos.

### ⚠️ NOTA

- Para evitar accidentes o daños a la **FT200**, te recomendamos acudir al Centro de Servicio más cercano para que se realice el rellenado del líquido de frenos.
- Limpia inmediatamente el líquido de frenos que haya podido derramarse con un trapo húmedo para evitar daños a la **FT200**.

### CADENA DE TRANSMISIÓN

La vida útil de la cadena de transmisión depende de un ajuste y una lubricación adecuados. Un mantenimiento deficiente puede causar un desgaste prematuro tanto a la cadena como a los piñones. Para revisar la cadena de transmisión debes:

1. Colocar la **FT200** en el parador central.
2. Mover la cadena con la mano hacia arriba y hacia abajo para revisar que su holgura esté entre 10 y 20 mm. Ver imagen 27.

3. Revisar el desgaste de la corona, piñón y cadena.
4. Si la cadena necesita ajuste, debes acudir al Centro de Servicio de tu preferencia.

Para lubricar la cadena de transmisión debes:

1. Usar lubricante especial para cadenas.
2. Colocar aceite en cada unión de los eslabones de la cadena, de tal forma que penetre en cada uno de los pasadores, bujes y rodillos.



Imagen 27. Holgura de la cadena.

### ⚠️ ATENCIÓN

- Utilizar lubricante para cadena. **NO USAR GRASA.**

### ⚠️ NOTA

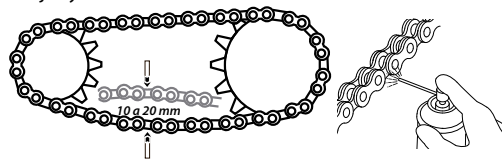
- Una holgura excesiva de la cadena de transmisión puede causar su desgaste y/o su ruptura, dañando al motor.
- En condiciones de uso continuo o cuando la **FT200** es conducida en lugares con mucho polvo o fangosos, debes lubricar y ajustar la cadena con mayor frecuencia.

## REVISIONES PERIÓDICAS

### BATERÍA

Tu *FT200* utiliza una batería de 12 volts y 7 amperes hora. Para el buen funcionamiento del sistema eléctrico, es necesario limpiar la batería. Para tal efecto debes:

1. Colocar la *FT200* en forma horizontal, utilizando el parador central.
2. Quitar la cubierta lateral izquierda.
3. Limpiar la superficie de la batería.
4. Retirar primero la terminal negativa y luego la positiva.
5. Limpiar los postes y terminales de la batería de sedimentaciones.
6. Colocar primero la terminal positiva y después la terminal negativa.
7. Colocar la cubierta lateral izquierda.
8. Acudir a tu Centro de Servicio más cercano para realizar el cambio de la batería, en caso de ser necesario.



Imagen 28. Batería.

### NOTA

- Para un buen funcionamiento de la batería, no cambies componentes ni instales accesorios eléctricos a tu *FT200*. Utiliza baterías originales.

- Nunca cargues la batería mientras esté montada en la *FT200*, ya que puedes dañar la batería o el regulador.
- Al retirar la batería, primero desmonta el polo negativo (-) y luego el polo positivo (+). Al instalar la batería primero monta el polo positivo (+) y luego el polo negativo (-). Evita que el polo positivo (+) tenga contacto con las partes metálicas de la *FT200*.



NOTA  
ECOLÓGICA

- Las baterías usadas contienen materiales corrosivos que pueden contaminar el suelo y el agua, **NO LAS TIRES EN LA BASURA**, llévalas a un centro de reciclaje.

### CAMBIO DEL FUSIBLE

Una de las causas por las que el sistema eléctrico no funciona, se debe a que el fusible se encuentra quemado. En el portafusible de tu *FT200* se encuentra un fusible de 10 A de repuesto. Para cambiarlo debes:

1. Poner el interruptor de encendido en posición .
2. Localizar el portafusible en un costado de la batería.
3. Abrir el portafusible.
4. Sustituir el fusible quemado por el de repuesto.
5. Colocar el portafusible en su lugar.
6. Revisar el funcionamiento del sistema eléctrico.
7. Comprar un nuevo fusible de repuesto.



Imagen 29. Fusible.

### ATENCIÓN

- El cambio de un fusible por otro de amperaje diferente al recomendado causará daños al sistema eléctrico.
- Si después de cambiar el fusible, el sistema eléctrico no funciona, debes acudir al Centro de Servicio más cercano para que revisen tu *FT200*.

### LLANTAS

Las llantas que vienen de fábrica están diseñadas de acuerdo a la capacidad de desempeño de tu *FT200*, proporcionando la mejor combinación de manejo, frenado, durabilidad y comodidad.

Para que tu *FT200* funcione correctamente, las llantas deben:

- » Ser del tipo y tamaño correctos
- » Estar en buenas condiciones

- » Tener un perfil adecuado
- » Tener la presión adecuada



Imagen 30. Llanta en buenas condiciones.

Las llantas que tienen una presión baja se desgastan de manera dispereja, afectan el manejo y son propensas a fallar por calentamiento. Las llantas que tienen una presión alta ocasionan que la conducción sea dura, se desgastan de manera dispereja y son propensas a dañarse por la condición del camino.



**LLANTA TRASERA**  
30 PSI  
Libras por pulgada cuadrada

**LLANTA DELANTERA**  
28 PSI  
Libras por pulgada cuadrada

## REVISIONES PERIÓDICAS



Alta  
Presión



Baja  
Presión



Presión  
Correcta

### ATENCIÓN

- Usar llantas muy desgastadas o con una presión inadecuada puede ser causa de accidentes.
- Cada vez que revises la presión de las llantas, también debes revisar el perfil y las paredes laterales en busca de desgaste, daños y objetos extraños. Debes poner atención principalmente en:

- » Golpes o protuberancias.
- » Cortes.
- » Rajaduras o fisuras.
- » Desgaste excesivo del perfil.

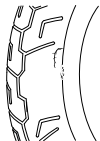

- La instalación de llantas inadecuadas en tu *FT200* puede afectar el manejo y la estabilidad. También es importante inspeccionar algún daño en los rines antes de utilizar la *FT200*. Si encuentras que la desviación de los rines es muy notoria, acude a tu Centro de Servicio más cercano para que hagan los ajustes necesarios.

- Si al momento de conducir tu *FT200* pasas por un bache o un objeto duro, detente lo más pronto posible y revisa si ha ocurrido algún daño a las llantas. Si una llanta se perfora o se daña, debe ser reemplazada lo antes posible. Una llanta reparada no es tan confiable como una nueva y puede presentar fallas durante el manejo. Si reparas una llanta de manera provisional colocando un parche o usando sellador en aerosol, maneja con precaución a baja velocidad. Para realizar el cambio de una llanta, acude a tu Centro de Servicio.

PARA CONSULTAR LA TABLA DE SERVICIOS DE MANTENIMIENTO, ESCANEA EL SIGUIENTE CÓDIGO QR.



- Los Centros de Servicio deben utilizar piezas originales y nuevas, exige las piezas sustituidas al momento de retirar tu motocicleta.
- **NO REALIZAR LOS SERVICIOS PREVENTIVOS ANULA LA GARANTÍA.**

## REVISIÓN ANTES DE MANEJAR

### ATENCIÓN

- Cuídate y cuida tu *FT200*, realiza esta revisión cada vez que te subas a ella.



#### COMBUSTIBLE

Revisa que la cantidad de gasolina sea suficiente para tu recorrido. Ver "Agregar Gasolina", página 20.



#### ACEITE

Revisa que el nivel de aceite se encuentre en la marca de máximo. Agregar de ser necesario. Ver "Nivel de Aceite del Motor", página 20.



#### ACELERADOR

Revisa que el juego libre del acelerador esté entre 2 y 6 mm. Ajustar y lubricar de ser necesario. Ver "Ajuste del Puño del Acelerador", página 23.



#### PALANCA DEL EMBRAGUE

Revisa que el juego libre de la palanca del embrague esté entre 10 y 20 mm. Ver "Ajuste de la Palanca del Embrague", página 24.



#### FRENOS

Revisa el desgaste de las balatas del freno delantero y trasero. Ver "Desgaste del Freno Delantero" y "Desgaste del Freno Trasero", página 25.



#### NIVEL DEL LÍQUIDO DEL FRENO DELANTERO

Revisa que el nivel del líquido del freno delantero se encuentre entre las marcas de máximo y mínimo. Ver "Nivel del Líquido del Freno Delantero", página 26.



#### LLANTAS

Revisa la presión de las llantas y que no presenten golpes, cortes, fisuras o desgaste excesivo del perfil. Ver "Llantas", página 29, y "Datos Técnicos", página 44.





#### SISTEMA ELÉCTRICO

Revisa el funcionamiento del faro delantero, de la luz trasera, de los cuartos, de las direccionales traseras/delanteras, del claxon y del interruptor de arranque eléctrico.

## ENCENDER EL MOTOR

Para encender el motor debes:

1. Colocar la válvula de combustible en posición .
2. Subirte a la **FT200** por el lado izquierdo.
3. Retirar el parador lateral y/o central.
4. Introducir la llave en el interruptor de encendido y bloqueo.
5. Girar la llave a la posición . Ver imagen 31-A.
6. Revisar que la cantidad de combustible sea la suficiente para tu recorrido.
7. Verificar que el pedal de cambio de velocidades esté en punto neutro.
8. Colocar la palanca del ahogador en posición de abierto. Ver imagen 32.
9. Colocar el interruptor cortacorriente en la posición .
10. Oprimir el interruptor de arranque eléctrico para dar marcha al motor. Ver imagen 31-B.
11. Colocar la palanca del ahogador en posición de cerrado. Ver imagen 32.
12. Esperar alrededor de 1 a 3 minutos para utilizar la **FT200**, solo si el motor está frío.



A

Imagen 31. Encendido del motor.



B



Posición de cerrado



Posición de abierto

Imagen 32. Ahogador.

### ATENCIÓN

- No dejar el motor funcionando por más de 3 minutos en alto total, ya que puede haber sobrecalentamiento. Recuerda que el sistema de enfriamiento es por aire y no por ventilador.

### NOTA

- Cuando el motor arranque, gradualmente coloca la palanca del ahogador en la posición de cerrado.
- No dejar oprimido el interruptor de arranque eléctrico por más de 5 segundos, ni oprimirlo cuando la **FT200** esté encendida, así como dejar de oprimirlo de forma inmediata en el momento que el motor encienda.
- Si el motor no arranca después de haber presionado el interruptor de arranque eléctrico por un período de 5 segundos, coloca el interruptor de encendido en  y espera 10 segundos antes de intentar encender nuevamente la **FT200**, esto con el fin de que se recupere la tensión de la batería.

## INSTRUCCIONES DE MANEJO

- Utilizar el pedal de arranque después de intentar encender la *FT200* 3 o 4 veces con el interruptor de arranque eléctrico.

### ENCENDER EL MOTOR CON PEDAL DE ARRANQUE

Para encender el motor debes:





- Colocar la válvula de combustible en posición .
- Colocar la *FT200* en el parador central.
- Subirte a la *FT200* por el lado izquierdo.
- Introducir la llave en el interruptor de encendido y bloqueo.
- Girar la llave a la posición .
- Verificar que el pedal de cambio de velocidades esté en punto neutro.
- Colocar la palanca del ahogador en posición de abierto.
- Colocar el interruptor cortacorriente en la posición .
- Pisar el pedal de arranque fuertemente.
- Colocar la palanca del ahogador en posición de cerrado.
- Quitar el parador central.
- Esperar alrededor de 1 a 3 minutos para utilizar la *FT200*, solo cuando el motor esté frío.



Imagen 33. Pedal de arranque.

### APAGAR EL MOTOR

Para apagar el motor debes:

- Hacer alto total oprimiendo ambos frenos.
- Verificar que el pedal de cambio de velocidades esté en punto neutro.
- Colocar el interruptor cortacorriente en la posición . Ver imagen 34-A.
- Girar el interruptor de encendido y bloqueo en posición de apagado . Ver imagen 34-B.
- Colocar la *FT200* en el parador lateral o central.
- Retirar la llave.



A



B

Imagen 34. Apagado del motor.

### MOTOR AHOGADO

Si el motor no enciende después de varios intentos, es posible que se encuentre ahogado de gasolina. Para liberar el motor del exceso de gasolina debes:

- Esperar 1 minuto por cada vez que aceleraste.
- Colocar la palanca del ahogador en posición de abierto.

3. Colocar el interruptor cortacorriente en la posición .
4. No accionar el puño del acelerador.
5. Intentar encender el motor nuevamente. Ver "Encender el Motor", página 33.

### BLOQUEAR LA DIRECCIÓN

Para bloquear la dirección debes:

1. Apagar el motor o colocar la llave en el interruptor de encendido y bloqueo.
2. Girar el manubrio a la izquierda.
3. Oprimir y girar la llave a la posición . Ver imagen 35.
4. Retirar la llave.

Para desbloquear la dirección debes:

1. Colocar la llave en el interruptor de encendido y bloqueo.
2. Oprimir y girar la llave a la posición .
3. Retirar la llave.



Imagen 35. Bloqueo de la dirección.

### NOTA

- Si se te dificulta girar la llave para desbloquear la dirección, mueve el manubrio e intenta girar la llave nuevamente.
- Cuando abandones la *FT200*, aunque sea por un espacio corto de tiempo, no olvides quitar la llave del interruptor de encendido y bloqueo, así como bloquear la dirección.

### CAMBIO DE VELOCIDADES

El pedal de cambio de velocidades se encuentra ubicado en el lado izquierdo de la *FT200*. Para hacer el cambio de velocidades debes:

1. Encender el motor. Ver "Encender el Motor", página 33.
2. Oprimir la palanca del embrague.
3. Girar lentamente el acelerador.
4. Meter la primera velocidad, oprimiendo el pedal de cambio de velocidades. Ver imagen 36.
5. Soltar lentamente la palanca del embrague al mismo tiempo que giras el acelerador.

Cuando la *FT200* alcance una velocidad moderada y las rpm estén entre 5,000 y 6,000, debes hacer los siguientes cambios. Para introducir los siguientes cambios de velocidades debes:

6. Oprimir la palanca del embrague.

## INSTRUCCIONES DE MANEJO

- Meter la segunda velocidad oprimiendo el pedal de cambio de velocidades.
- Soltar lentamente la palanca del embrague al mismo tiempo que giras el acelerador poco a poco.
- Seguir el mismo proceso para meter el siguiente cambio de velocidad. Ver imagen 36.

Para regresar a una velocidad inferior debes:

- Dejar de acelerar.
- Oprimir la palanca del embrague.
- Meter una velocidad inferior a la que se va manejando, subiéndolo pedal de cambio de velocidades.
- Soltar lentamente la palanca del embrague.



Imagen 36. Cambio de velocidades.

Para hacer un buen cambio de velocidades debes asegurarte de:

- » **NUNCA** soltar bruscamente la palanca del embrague
- » **NUNCA** acelerar bruscamente
- » **NUNCA** forzar el motor entre los cambios de velocidad

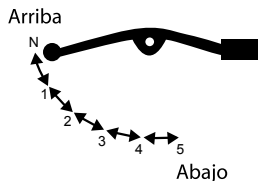

- No introducir un cambio de velocidad inferior sin antes reducir la velocidad. El motor se puede forzar, además de que la llanta trasera pierde tracción trayendo como consecuencia la pérdida de control de la *FT200* y ocasionar daños irreversibles a ella.



- No dejes oprimida, aunque sea ligeramente, la palanca del embrague durante la conducción, esto gastará prematuramente las pastas del embrague.

### LAVADO

La mejor protección contra las influencias del medio ambiente es lavar con frecuencia tu *FT200*. La frecuencia depende, entre otros factores, del uso que le das, de la estación del año, de las condiciones atmosféricas y del medio ambiente.

Mientras más tiempo permanezcan sobre la *FT200* los excrementos de pájaros, los restos de insectos, las resinas de árboles, el polvo, las partículas de hollín y otras sedimentaciones de índole agresiva, más persistentes serán sus efectos destructivos. Para lavar tu *FT200* debes:

1. Enjuagar la *FT200* con agua fría para remover la suciedad suelta.
2. Lavar la *FT200* con un paño suave, solución jabonosa y agua fría.
3. Frotar las áreas sucias.
4. Enjuagar la *FT200* con abundante agua limpia.
5. Secar la *FT200* con un paño suave y seco.
6. Encender el motor y dejarlo funcionar de 1 a 3 minutos. Ver "Encender el Motor", página 33.
7. Lubricar la cadena de transmisión después de lavar y secar la *FT200*. Ver "Cadena de Transmisión", página 27.

### NOTA

- Evitar el uso de productos de limpieza que no hayan sido diseñados para superficies de la *FT200*, ya que pueden contener detergentes o solventes químicos que dañen el metal, la pintura o el plástico.

- Evitar el uso de agua a alta presión, ya que puede dañar partes de la *FT200*. Si utilizas lavado con agua a presión, se recomienda no aplicarlo a las siguientes partes:
  - » Interruptor de encendido y bloqueo.
  - » Debajo del asiento.
  - » Eje de las llantas.
  - » Salida del silenciador/escape.
  - » Tablero y/o controles.
  - » Motor.
  - » Carburador.
  - » Guardapolvo.
  - » Partes eléctricas y sus conectores.
  - » Luces, calaveras, faros, direccionales y luces auxiliares\*.

\*En los casos que aplique.

### ATENCIÓN

- Después de lavar tu *FT200*, la funcionalidad de los frenos se afecta parcial y temporalmente, mide la distancia de frenado para evitar accidentes.

### CUIDADO DE LA PINTURA

Una buena aplicación de productos de mantenimiento protege ampliamente la pintura de la *FT200* contra las influencias del medio ambiente, e incluso contra otros factores de efectos mecánicos ligeros.

La pintura puede ser tratada con cera líquida una semana después de haber sido entregada la *FT200*. Se recomienda, por lo menos, dar a la pintura una capa de cera líquida dos veces al año.

## CUIDADOS DE LA *FT200*

### CUIDADO DEL ASIENTO

Las piezas exteriores de material sintético, como el asiento, se limpian con un lavado normal. Si esto no es suficiente, puedes usar productos especiales de limpieza y mantenimiento para material sintético y cuero artificial que no contengan solventes.

- *Limpieza normal*

Limpia las superficies de material sintético sucias con un trapo de algodón o de lana ligeramente húmedo.

- *Suciedad incrustada*

Limpia la suciedad incrustada con un trapo mojado de una solución ligera de jabón suave (2 cucharadas de jabón neutro con un litro de agua). Al hacerlo, asegúrate de que el material sintético no se empape en ningún sitio y que el agua no se filtre por las costuras. Seca con un trapo suave y seco.

- *Limpieza de manchas*

Retira manchas recientes de productos a base de agua, como café, té, jugos, etc., con un paño absorbente o papel de cocina.

Retira manchas recientes de productos a base de grasas, como mantequilla, mayonesa, chocolate, etc., con un paño absorbente o papel de cocina. Utiliza un aerosol para disolver grasas para las manchas secas.

Trata las manchas especiales como bolígrafo, rotulador, esmalte para uñas, etc., con un quitamanchas especial para material sintético.

#### **NOTA**

- Retira del asiento el plástico protector con el que se entrega la *FT200* para evitar que con el uso, éste se pegue y deteriore el asiento.

El almacenamiento por períodos largos requiere de ciertos cuidados para evitar daños a la *FT200*. Antes de almacenarla debes:

1. Drenar el aceite del motor.
2. Drenar la gasolina del carburador y del tanque.
3. Colocar el interruptor de encendido y bloqueo en posición .
4. Colocar la válvula de combustible en posición ●.
5. Quitar la batería y colocarla en un lugar fresco y ventilado. Evitar hacer contacto con el piso.
6. Limpiar totalmente la *FT200*.
7. Lubricar la cadena de transmisión. Ver "Cadena de Transmisión", página 27.
8. Quitar la bujía. Ver "Limpieza de Bujía", página 22.
9. Poner de 15 a 20 ml de aceite en el espacio de la bujía.
10. Oprimir el pedal de arranque varias veces para que salga el exceso de aceite.
11. Poner la bujía. Ver "Tabla de Torques", página 45.
12. Guardar la *FT200* en un lugar fresco y seco. No exponerla al sol.
13. Colocar una cubierta protectora a la *FT200*.

### VOLVER A USAR

Para utilizar la *FT200* después de un período de almacenamiento debes:

1. Limpiar la *FT200*.
2. Colocar aceite al motor.

3. Colocar la batería a la *FT200*.
4. Agregar gasolina. Ver "Agregar Gasolina", página 20.
5. Colocar la válvula de combustible en posición .
6. Lubricar la cadena de transmisión. Ver "Cadena de Transmisión", página 27.
7. Verificar la presión de las llantas. Ver "Llantas", página 29.

### ATENCIÓN

- Antes de conducir tu *FT200*, debes asegurarte que se encuentre en buenas condiciones, para ello se te recomienda probarla en un sitio seguro y lejos del tránsito a baja velocidad.

### NOTA

- Si no utilizas tu *FT200* por más de 2 meses, debes poner a cargar la batería cada mes.
- Cuando vuelvas a utilizar tu *FT200*, al momento de encenderla saldrá humo del escape hasta que se quemó todo el aceite que colocaste en el espacio de la bujía.

# SEGURIDAD EN LA CONDUCCIÓN

Conducir tu **FT200** es una actividad emocionante, pero requiere precauciones de seguridad. Las principales son:

## EQUIPO DE PROTECCIÓN

Para tu protección, al momento de conducir tu **FT200**, debes utilizar el siguiente equipo:

### ROPA

- Usa ropa brillante y de piel u otro material grueso.
- En caso de no tener, mínimo llevar cubiertos brazos y piernas.

### ZAPATOS

- Usa botas o zapatos suficientemente altos y resistentes para cubrir los tobillos.
- En caso de no tener, mínimo llevar zapato cubierto.

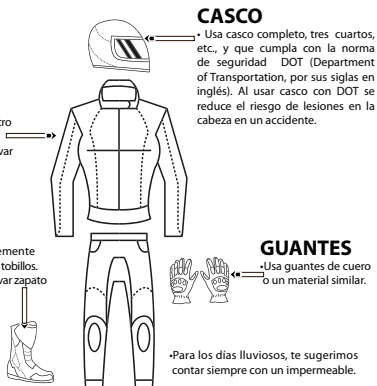

### CASCO

- Usa casco completo, tres cuartos, etc., y que cumpla con la norma de seguridad DOT (Department of Transportation, por sus siglas en inglés). Al usar casco con DOT se reduce el riesgo de lesiones en la cabeza en un accidente.

### GUANTES

- Usa guantes de cuero o un material similar.

• Para los días lluviosos, te sugerimos contar siempre con un impermeable.

## ⚠ ATENCIÓN

- El vestirse con ropa floja puede ocasionar graves daños al conductor y a la **FT200**, ya que se puede atorar en el manubrio, en el posapie o en las llantas.

- La temperatura del escape de la **FT200** es elevada, para evitar quemaduras se te recomendamos utilizar botas o un pantalón que cubra la antepierna.
- Para prevenir accidentes en días lluviosos, te recomendamos:
  - » Al empezar a llover detente debajo de un puente y/o zona techada y colócate tu impermeable.
  - » Esperar unos minutos para que la lluvia retire del asfalto la suciedad (tierra, arena, aceite, basura, etc.).
  - » Ten especial precaución con las marcas viales (ejemplo, cruce peatonal), ya que éstas en su mayoría provocarán que tu **FT200** se derrape.
  - » Cuando frenes, hazlo muy suavemente.
- No guardes el impermeable debajo del asiento u otro lugar que pueda tapan alguna toma de aire, ya que puede reducir el desempeño de la **FT200**, en algunos casos, no arrancar.

## CARGA DE PASAJEROS O MERCANCÍA

La **FT200** está diseñada para transportar una carga máxima, conductor y pasajero de 150 kg (330 lbs). El exceder este límite afecta su estabilidad, puede ser causa de accidentes y daños a la **FT200**. Comercializadora de Motocicletas de Calidad, S. A. de C.V., no se hace responsable de ningún daño causado por el exceso de carga. Para prevenir accidentes, evita cargar:

- » Objetos voluminosos o pesados en la **FT200**.
- » Objetos que obstruyan la visibilidad del conductor.

### CONDICIONES DEL CAMINO

Tu *FT200* está diseñada para rodar en caminos pavimentados. Considera que en un camino cualquier cosa puede ser un obstáculo, por lo que siempre debes conducir con precaución y reducir la velocidad lo suficiente cuando sea necesario.

Es recomendable que cuando en el camino te encuentres con:

- **Charcos de agua**, evites entrar en ellos ya que puedes perder el control de la dirección o puedes caerte, dependiendo de la velocidad con la que entres.
- **Arena, barro y hojas caídas**, evítalos o pasa sobre ellos a baja velocidad, ya que puedes perder la dirección o patinar en ellos. De ser posible detén la *FT200* y camina con ella.
- **Topes**, reduce la velocidad y cruza en ángulo recto.
- **Grava y baches**, maneja lentamente vigilando las condiciones del camino y con la cintura ligeramente levantada para equilibrar la *FT200*.
- **Planchas de hierro**, detén la *FT200* y camina con ella, ya que estas superficies son muy resbalosas, especialmente en días lluviosos.
- **Aceite o caminos congelados**, maneja lentamente o detén la *FT200* y camina con ella.

### DÍAS LLUVIOSOS

El conducir tu *FT200* en un día lluvioso puede ser peligroso, por lo que te recomendamos:

- Mantener una distancia prudente con el vehículo de adelante.

- Reducir la velocidad más que en un día despejado, ya que la lluvia impide ver los obstáculos y determinar las condiciones del camino.
- No tomar las curvas a la misma velocidad que en un día despejado, ya que puedes patinar, caerte o salirte del camino.

### MODIFICACIÓN DEL DISEÑO

El modificar o instalar piezas no originales a tu *FT200*, no solo afecta la seguridad de la *FT200* o de sus ocupantes, también ocasiona la pérdida de la Garantía.

### CONDUCCIÓN Y ALCOHOL

Utilizar tu *FT200* bajo los efectos del alcohol es una de las causas más frecuentes de accidentes. La habilidad para conducir se ve perjudicada cuando el nivel de alcohol en la sangre se halla por encima del nivel máximo permitido por la ley, debido a que tus reflejos se vuelven lentos y tu capacidad de decisión se ve afectada. Si has bebido, **NO MANEJES** tu *FT200*, llama a un taxi o utiliza un medio de transporte público.

### RECOMENDACIONES DE CONDUCCIÓN

Al conducir debes ser cuidadoso para garantizar tu seguridad, por lo que antes de utilizar tu *FT200*, te recomendamos:

1. Revisar y/o ajustar algunos componentes de desgaste natural debido al uso como:
  - » El nivel de aceite en el motor.
  - » La presión del aire de las llantas.
  - » El desgaste de los frenos.
  - » El encendido de las luces

## SEGURIDAD EN LA CONDUCCIÓN

2. Subir y bajar de la *FT200* siempre del lado izquierdo.
3. Vestir ropa en colores llamativos o brillantes.
4. Obedecer el reglamento de tránsito local.
5. Sostener el manubrio con ambas manos.
6. Obedecer los límites de velocidad.
7. Conducir tu *FT200* utilizando un carril y del lado donde los conductores de vehículos te puedan ver, ya que gran cantidad de accidentes ocurren debido a que el conductor del otro vehículo no ve al conductor de la *FT200*.
8. Encender la luz direccional con anticipación para dar la vuelta.
9. Tener cuidado al cruzar en las esquinas de calles y en la entrada y salida de vehículos.
10. Que el pasajero coloque los pies en los posapies del pasajero y que se sujete con ambas manos al conductor o a la *FT200*.
11. Durante la conducción, mantener las luces prendidas.

### ATENCIÓN

- Te sugerimos practicar la conducción de tu *FT200* en un área libre de tránsito y obstáculos hasta que estés completamente familiarizado con la máquina y sus controles.

### POSTURA PARA EL MANEJO

El conducir tu *FT200* en una postura correcta te ayuda a que puedas utilizar los controles fácilmente y a protegerte de posibles accidentes.

Ten en cuenta los siguientes puntos para adquirir una postura correcta:

- No mirar hacia los pies o manos, ni hacia un solo punto. Mantener un campo de visión amplio mirando hacia todos lados por igual.
- Sujetar firmemente el centro de los mandos con ambos pulgares hacia abajo.
- Apuntar las rodillas ligeramente hacia adentro y no hacia afuera.
- Mantener los hombros relajados y en posición natural.
- Doblar los codos ligeramente hacia adentro y relajarlos para que éstos funcionen como resortes cuando el manubrio reciba algún golpe.
- Elegir una posición que mantenga tu cuerpo estable. Si tienes la cintura demasiado hacia adelante o hacia atrás, los hombros y la cintura pueden estar muy tensos y el cuerpo tener poca estabilidad.
- Poner los dedos de los pies paralelos a la *FT200*.

### CUIDADOS PARA EVITAR ROBO

Para evitar el robo de tu *FT200* debes:

- Quitar la llave del interruptor de encendido y bloqueo.
- Dejar siempre la *FT200* en un lugar bajo llave y seguro.
- Utilizar el bloqueo de la dirección.
- Evitar prestar tu *FT200*.
- Anotar tu nombre, dirección y teléfono en la Póliza de Garantía, y llevarla siempre en la *FT200*.

CONCEPTO		ESPECIFICACIÓN
DIMENSIONES	Modelo	<i>FT200</i>
	Dimensión largo x ancho x alto	2,060 x 725 x 1,080 mm
	Distancia entre ejes	1,300 mm
CAPACIDAD DE CARGA	Peso	112 kg (246 lbs)
	Carga máxima (conductor, pasajero y parrilla)	150 kg (330 lbs)
	Carga máxima en parrilla	5 kg (11 lbs)
MOTOR	Tipo	4 tiempos
	Sistema de enfriamiento	Por flujo de aire al avanzar
	Potencia del motor	14.1 @ 7,500 Hp/rpm
	Torque	14.2 @ 6,500 Nm/rpm (10.5 lbs.ft)
	Modo de arranque	Eléctrico y de pedal
	Volumen de desplazamiento	205 cc
SISTEMA ELÉCTRICO	Modo de ignición	CDI
	Fusible	10 A
	Batería	12 V, 7 Ah

## DATOS TÉCNICOS

---

	CONCEPTO	ESPECIFICACIÓN
FRENOS	Freno delantero	Disco
	Freno trasero	Tambor
CAPACIDAD DE COMBUSTIBLE Y ACEITE	Volumen del tanque de combustible	19 litros
	Volumen del aceite del motor	1.1 litro
LLANTAS	Llanta delantera	2.75/R18
	Llanta trasera	3.25/R18
	Presión llanta delantera sin carga (en frío)	28 psi
	Presión llanta trasera sin carga (en frío)	30 psi
	Presión llanta delantera con carga (en frío)	29 psi
	Presión llanta trasera con carga (en frío)	32 psi
TRANSMISIÓN	Manual	5 velocidades

## TORNILLOS

**M6X1.0**



**10±1 N-m (7.38 ± 0.74 lbs.ft)**

**M8X1.25**



**30 a 40 N-m (22.12 a 29.50 lbs.ft)**

**M10X1.25**



**40 a 50 N-m (29.50 a 36.87 lbs.ft)**

**M12X1.25**



**81±8 N-m (59.74 ± 5.9 lbs.ft)**

**M16X1.50**



**90 a 100 N-m (66.38 a 73.75 lbs.ft)**

## TORNILLOS Y TUERCAS



**4.5 a 6 N-m (3.31 a 4.42 lbs.ft)**



**8 a 12 N-m (5.9 a 8.85 lbs.ft)**



**18 a 25 N-m (13.27 a 18.43 lbs.ft)**



**30 a 40 N-m (22.12 a 29.50 lbs.ft)**



**40 a 50 N-m (29.50 a 36.87 lbs.ft)**

# EQUIVALENCIAS

EQUIVALENCIAS			
MÉXICO	GUATEMALA	HONDURAS	PANAMÁ
Ahogador	Shock	Shock	Shock
Arnés	Arnés	Arnés	Arnés
Balatas	Pastillas	Pastillas	Pastillas
Balero	Caginetto	Balinero	Caginetto
Bujía	Candela	Candela	Candela
Calavera (lámpara trasera)	Stop	Stop	Estop
Chicote	Cable	Cable	Cable
Claxon	Bocina	Bocina/Pito	Bocina
Clutch	Embrague	Clutch	Embrague
Cuadro	Chasis	Cuadro	Chasis
Direccionales	Pidevias	Vías	Pidevias
Empaque	Empaque	Empaque	Empaque
Engrane	Engranaje	Engranaje	Engranaje
Engrane final	Engrane final	Engrane final	Engrane final
Alternador	Alternador	Estator	Estator
Horquilla	Horquilla	Horquilla	Horquilla
Llanta	Llanta	Llanta	Llanta
Manubrio	Timón	Manubrio	Timón
Parador central	Parador central	Parador central	Parador central
Parador lateral	Parador lateral	Parador lateral	Parador lateral
Rin	Llanta	Llanta	Llanta
Salpicadera	Lodera	Guardafango	Lodera
Zapatas	Zapatas	Fricciones	Zapatas

***MUFT200-04-(10/2025)***

***COMERCIALIZADORA DE MOTOCICLETAS DE CALIDAD, S. A. DE C. V.***

***Av. Ferrocarril de Río Frio 419 A90, Col. Cuchilla del Moral, C.P 09319, Alcaldía Iztapalapa, México CDMX***



MX-NM-2025